

025

n_2 (RPM)	i	P_{Mot} (cv)	M_{2M} (Nm)	f.s.	η (%)	FR1 (N)	FR2 (N)
226,7	7,5	0,16	4,1	2,7	83	-	480
170,0	10	0,16	5,2	2,3	79	-	540
113,3	15	0,16	7,4	1,5	75	-	620
85,0	20	0,16	9,4	1,3	71	-	680
68,0	25	0,16	10,9	1,0	66	-	740
56,7	30	0,12	9,1	1,4	61	-	800
42,5	40	0,12	11,3	1,1	57	-	850
34,0	50	0,08	8,6	1,3	52	-	920
28,3	60	0,08	9,5	1,1	48	-	980

030

n_2 (RPM)	i	P_{Mot} (cv)	M_{2M} (Nm)	f.s.	η (%)	FR1 (N)	FR2 (N)
226,7	7,5	0,33	8,8	1,8	86	-	620
170,0	10	0,33	11,3	1,5	83	-	700
113,3	15	0,33	15,7	1,0	77	-	800
85,0	20	0,25	15,3	1,1	74	-	890
68,0	25	0,25	17,8	1,0	69	-	940
56,7	30	0,25	20,1	0,9	65	-	980
42,5	40	0,16	15,6	1,1	59	-	1100
34,0	50	0,12	13,9	1,2	56	-	1180
28,3	60	0,12	14,9	1,0	50	-	1250
21,3	80	0,08	13,0	1,0	49	-	1330

040

n_2 (RPM)	i	P_{Mot} (cv)	M_{2M} (Nm)	f.s.	η (%)	FR1 (N)	FR2 (N)
226,7	7,5	0,75	20,2	1,9	87	-	980
170,0	10	0,75	26,3	1,4	85	-	1050
113,3	15	0,75	38,1	1,0	82	-	1150
85,0	20	0,50	32,2	1,1	78	-	1300
68,0	25	0,50	39,2	0,9	76	-	1450
56,7	30	0,33	29,4	1,4	72	250	1590
42,5	40	0,33	36,0	1,1	66	-	1810
34,0	50	0,25	32,0	1,1	62	-	1980
28,3	60	0,25	35,9	0,9	58	-	2150
21,3	80	0,16	28,0	1,2	53	-	2340
17,0	100	0,16	31,1	0,9	47	-	2480

050

n_2 (RPM)	i	P_{Mot} (cv)	M_{2M} (Nm)	f.s.	η (%)	FR1 (N)	FR2 (N)
226,7	7,5	1,5	40,4	1,7	87	-	1300
170,0	10	1,5	52,7	1,1	85	-	1550
113,3	15	1	50,8	1,1	82	-	1740
85,0	20	1	66,1	0,9	80	-	1930
68,0	25	0,75	60,4	1,1	78	-	1990
56,7	30	0,75	68,8	0,9	74	430	2220
42,5	40	0,5	56,2	1,3	68	-	2560
34,0	50	0,5	66,1	1,1	64	-	2780
28,3	60	0,33	48,3	1,3	59	-	2910
21,3	80	0,33	57,8	1,0	53	-	3270
17,0	100	0,25	51,6	1,0	50	-	3600

063

n_2 (RPM)	i	P_{Mot} (cv)	M_{2M} (Nm)	f.s.	η (%)	FR1 (N)	FR2 (N)
226,7	7,5	3	80,9	1,5	87	-	2050
170,0	10	3	106,6	1,2	86	-	2170
113,3	15	2	104,1	1,2	84	-	2420
85,0	20	1,5	100,4	1,3	81	-	2800
68,0	25	1,5	120,8	1,1	78	-	2940
56,7	30	1,5	137,5	1,0	74	550	3050
42,5	40	1	117,3	1,2	71	-	3490
34,0	50	1	138,4	1,0	67	-	3830
28,3	60	0,75	117,1	1,1	63	-	4020
21,3	80	0,5	94,2	1,3	57	-	4500
17,0	100	0,5	105,3	1,1	51	-	4890

LEGENDAS

- n_2 - Rotação no eixo de saída do redutor para entrada com 1700 RPM.
 i - Redução nominal do redutor.
 P_{Mot} - Potência máxima de entrada considerando motor de 1700 RPM.
 M_{2M} - Torque de saída para a potência de entrada P_{Mot} .
 f.s. - Fator de serviço, considerando a potência P_{Mot} .
 η - Rendimento do redutor.

FR1 - Força radial máxima admissível no eixo de entrada

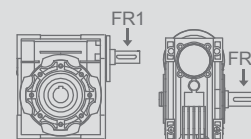

FR2 - Força radial máxima admissível no eixo de saída

075

n_2 (RPM)	i	P_{Mot} (cv)	M_{2M} (Nm)	f.s.	η (%)	FR1 (N)	FR2 (N)
226,7	7,5	5	137,9	1,3	89	830	2300
170,0	10	5	179,7	1,2	87		2800
113,3	15	4	213,1	1,0	86		3000
85,0	20	3	208,2	1,1	84		3350
68,0	25	3	250,9	0,9	81		3490
56,7	30	2	193,3	1,2	78		3740
42,5	40	2	241,2	1,0	73		4120
34,0	50	1,5	216,9	1,0	70		4380
28,3	60	1	166,1	1,1	67		4850
21,3	80	0,75	148,7	1,2	60		5140
17,0	100	0,75	173,5	0,9	56	5650	

090

n_2 (RPM)	i	P_{Mot} (cv)	M_{2M} (Nm)	f.s.	η (%)	FR1 (N)	FR2 (N)
226,7	7,5	7,5	206,8	1,3	89	1010	2700
170,0	10	7,5	269,5	1,1	87		2950
113,3	15	5	266,4	1,1	86		3180
85,0	20	4	280,9	1,1	85		3560
68,0	25	4	342,8	1,0	83		3850
56,7	30	3	297,4	1,2	80		4100
42,5	40	3	366,8	0,9	74		4580
34,0	50	2	297,4	1,1	72		4900
28,3	60	1,5	256,5	1,1	69		5300
21,3	80	1	211,5	1,3	64		5820
17,0	100	1	243,7	1,0	59	6290	

110

n_2 (RPM)	i	P_{Mot} (cv)	M_{2M} (Nm)	f.s.	η (%)	FR1 (N)	FR2 (N)
226,7	7,5	15	418,2	1,1	90	1350	3100
170,0	10	12,5	459,5	1,1	89		3500
113,3	15	10	532,9	1,0	86		4010
85,0	20	7,5	526,7	1,0	85		4380
68,0	25	5	433,7	1,2	84		4680
56,7	30	5	501,9	1,2	81		5100
42,5	40	4	522,1	1,1	79		5630
34,0	50	3	477,1	1,2	77		6120
28,3	60	3	542,8	1,0	73		6940
21,3	80	2	449,4	1,0	68		7870
17,0	100	1,5	384,1	1,1	62	8550	

130

n_2 (RPM)	i	P_{Mot} (cv)	M_{2M} (Nm)	f.s.	η (%)	FR1 (N)	FR2 (N)
226,7	7,5	15	422,9	1,7	91	1820	4950
170,0	10	15	557,6	1,4	90		5400
113,3	15	15	817,9	1,1	88		6020
85,0	20	12,5	898,4	1,0	87		6690
68,0	25	10	888,1	1,0	86		7010
56,7	30	10	1016,1	1,0	82		7580
42,5	40	7,5	991,3	1,0	80		8300
34,0	50	6	941,8	1,0	76		8880
28,3	60	5	917,0	1,0	74		9600
21,3	80	3	674,1	1,2	68		10110
17,0	100	2	537,0	1,3	65	11200	

150

n_2 (RPM)	i	P_{Mot} (cv)	M_{2M} (Nm)	f.s.	η (%)	FR1 (N)	FR2 (N)
226,7	7,5	25	697,0	1,7	90	2620	6380
170,0	10	25	919,1	1,3	89		7110
113,3	15	20	1078,1	1,1	87		8240
85,0	20	15	1065,7	1,1	86		9350
68,0	25	12,5	1097,2	1,1	85		9930
56,7	30	12,5	1254,7	1,0	81		10770
42,5	40	10	1305,3	1,0	79		11820
34,0	50	7,5	1146,2	1,2	74		12790
28,3	60	6	1085,5	1,2	73		13650
21,3	80	5	1107,0	1,0	67		14900
17,0	100	3	805,5	1,2	65	16100	

LEGENDAS

- n_2 - Rotação no eixo de saída do redutor para entrada com 1700 RPM.
 i - Redução nominal do redutor.
 P_{Mot} - Potência máxima de entrada considerando motor de 1700 RPM.
 M_{2M} - Torque de saída para a potência de entrada P_{Mot} .
f.s. - Fator de serviço, considerando a potência P_{Mot} .
 η - Rendimento do redutor.

FR1 - Força radial máxima admissível no eixo de entrada

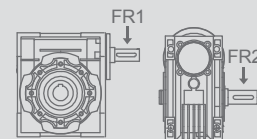

FR2 - Força radial máxima admissível no eixo de saída

COM FLANGE DE ENTRADA

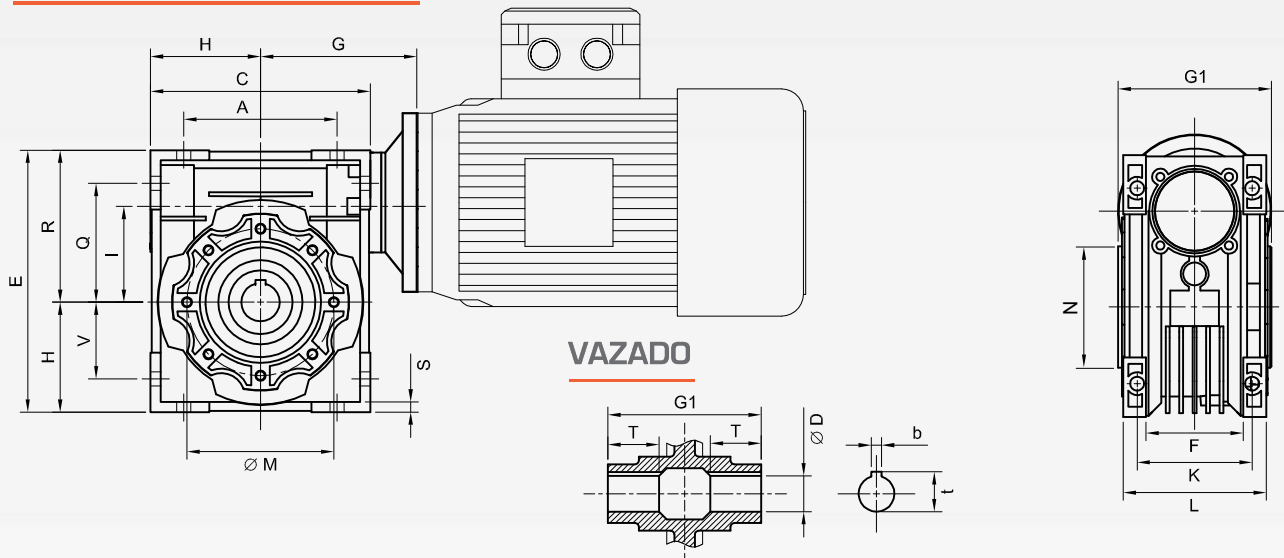

VAZADO

COM EIXO DE ENTRADA

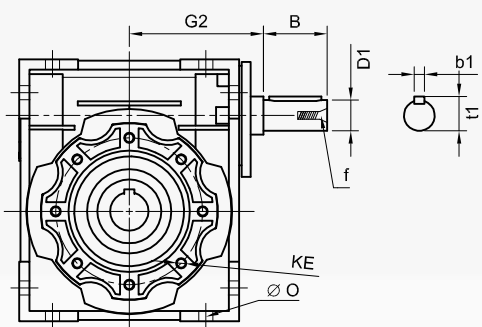

FLANGE DE SAÍDA



TABELA DE DIMENSÕES (mm)

Tamanho	A	B	C	D (H7)	D1 (j6)	E	F	G	G1	G2	H	I	K	L	M	N (h8)	O	Q	R	S	T	V
025	45	-	70	11	-	83	22	45	50	-	35	25	34	42	55	45	6	35,5	48	5	-	22,5
030	54	20	80	14	9	97	32	55	63	51	40	30	44	56	65	55	6,5	44	57	5,5	21	27
040	70	23	100	18	11	121,5	43	70	78	60	50	40	60	71	75	60	6,5	55	71,5	6,5	26	35
050	80	30	120	25	14	144	49	80	92	74	60	50	70	85	85	70	8,5	64	84	7	30	40
063	100	40	144	25	19	174	67	95	112	90	72	63	85	103	95	80	8,5	80	102	8	36	50
075	120	50	172	28	24	205	72	112,5	120	105	86	75	90	112	115	95	11	93	119	10	40	60
090	140	50	208	35	24	238	74	129,5	140	125	103	90	100	130	130	110	13	102	135	11	45	70
110	170	60	252,5	42	28	295	-	160	155	142	127,5	110	115	144	165	130	14	125	167,5	14	50	85
130	200	80	292,5	45	30	335	-	180	170	162	147,5	130	120	155	215	180	16	140	187,5	15	60	100
150	240	80	340	50	35	400	-	210	200	192	170	150	145	185	215	180	18	180	230	18	72,5	120

Tamanho	KA		KB		KC		KE	α	KM		KN (h8)		KO		KP		KQ		b	b1	f	t	t1	PESO (kg)
	FC	FL	FC	FL	FC	FL			FC	FL	FC	FL	FC	FL	FC	FL	FC	FL						
025	45	-	5	-	2,5	-	Ø 6,5	45°	55	-	40	-	6,5	-	75	-	70	-	4	-	-	12,8	-	0,63
030	54,5	-	6	-	4	-	M6x11	45°	68	-	50	-	6,5	-	80	-	70	-	5	3	-	16,3	10,2	1,2
040	67	97	7	9	4	4	M6x8	45°	87	87	60	60	9	9	110	110	95	95	6	4	-	20,8	12,5	2,3
050	90	120	9	10	5	5	M8x10	45°	90	90	70	70	11	11	125	125	110	110	8	5	M6	28,3	16	3,5
063	82	112	10	11	6	6	M8x14	45°	150	150	115	115	11	11	180	180	142	142	8	6	M6	28,3	21,5	6,2
075	111	90	13	13	6	6	M8x14	45°	165	135	130	110	14	12	200	160	170	160	8	8	M8	31,3	27	9
090	111	112	13	19	6	6	M10x18	45°	175	165	152	130	14	12	210	200	200	200	10	8	M8	38,3	27	13
110	131	-	15	-	6	-	M10x18	45°	230	-	170	-	14	-	280	-	260	-	12	8	M10	45,3	31	35
130	140	-	15	-	6	-	M12x21	22,5°	255	-	180	-	16	-	320	-	290	-	14	8	M10	48,8	33	48
150	155	-	15	-	6	-	M12x21	22,5°	255	-	180	-	16	-	320	-	290	-	14	10	M12	53,8	38	84

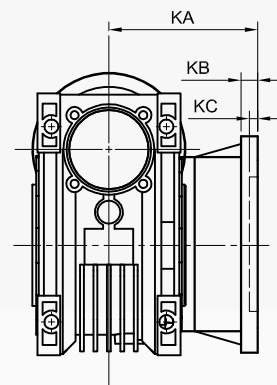
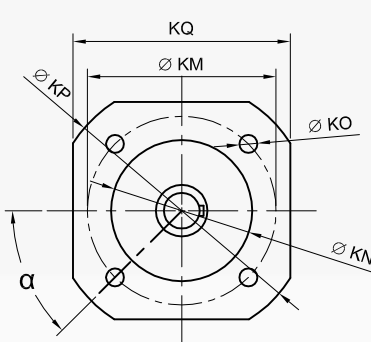
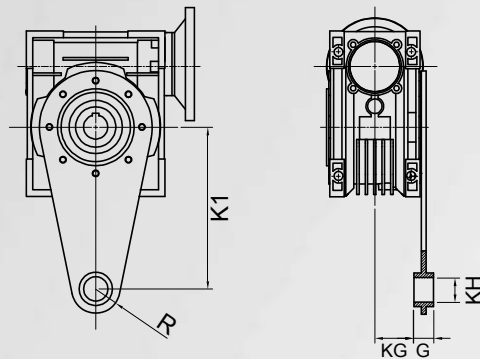
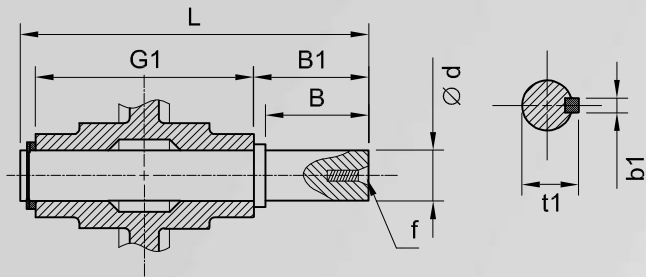

EIXO DE SAÍDA (ES)

Tamanho	d (h6)	B	B1	G1	L	f	b1	t1
025	11	23	25,5	50	81	-	4	12,5
030	14	30	32,5	63	102	M6	5	16
040	18	40	43	78	128	M6	6	20,5
050	25	50	53,5	92	153	M10	8	28
063	25	50	53,5	112	173	M10	8	28
075	28	60	63,5	120	192	M10	8	31
090	35	80	84,5	140	234	M12	10	38
110	42	80	84,5	155	249	M16	12	45
130	45	80	85	170	265	M16	14	48,5
150	50	82	87	200	297	M16	14	53,5

BRAÇO DE TORQUE (BT)

Tamanho	K1	G	KG	KH	R
025	70	14	17,5	8	15
030	85	14	24	8	15
040	100	14	31,5	10	18
050	100	14	38,5	10	18
063	150	14	49	10	18
075	200	25	47,5	20	30
090	200	25	57,5	20	30
110	250	30	62	25	35
130	250	30	69	25	35
150	250	30	84	25	35

FLANGE DE ENTRADA (ACOPLAMENTO COM MOTOR)

		Carcaça							
		56	63	71	80	90	100/112	132	160
Tamanho	025	B14							
	030	B14/B5	B14/B5						
	040	B5	B14/B5	B14/B5					
	050		B5	B14/B5	B14/B5				
	063			B14/B5	B14/B5	B14/B5			
	075			B5	B14/B5	B14/B5	B14/B5		
	090				B14/B5	B14/B5	B14/B5		
	110				B5	B5	B5	B5	
	130					B5	B5	B5	
150						B5	B5	B5	

